

Lasting Connections

CO-BRO® GUARD DIE REVOLUTIONÄRE KOLLABORATIVE ROBOTERZELLE ZUM MIG-MAG-SCHWEISSEN





LASTING CONNECTIONS

Perfekt aufeinander abgestimmte Schweißmaschinen, Schweißzusatzwerkstoffe und Technologien kombiniert mit unserem anerkannten Anwendungs- und Prozess-Know-how bieten die beste Lösung für Ihre Anforderungen: Eine bewährte Verbindung von Menschen, Produkten und Technologien. Das Ergebnis ist, was wir versprechen:

Full Welding Solutions for Lasting Connections.

Unsere Kunden profitieren durch einen Partner mit

- » großer Fachkenntnis im Bereich Verbindungsschweißen und dem besten weltweit verfügbaren Anwendungssupport
- » großer Spezialisierungstiefe und erstklassigen Produktlösungen für lokale und globale Herausforderungen
- » starkem Engagement für Anforderungen und Erfolg von Kunden
- » weltweit präsenten Produktionsstätten, Büros und Vertriebsgesellschaften

CO-BRO® GUARD

Der CO-BRO® GUARD ist eine revolutionäre, vollständig geschlossene kollaborative Roboterzelle. Flexibilität, Benutzerfreundlichkeit, Mobilität, beste Schweißleistung und maximaler Gesundheits-, Sicherheits- und Umweltschutz zeichnen CO-BRO® GUARD aus.

CO-BRO® GUARD ist eine neue High-End-Technologielösung für das kollaborative Roboter-MIG-MAG-Schweißen. Dieses revolutionäre System basiert auf einer vollständig geschlossenen Fertigungszelle mit einer umfassenden und benutzerfreundlichen Softwareschnittstelle. In die Zelle sind die neuesten Böhler Welding URANOS NX Schweißstromquellen, der kollaborative Roboterarm und sämtliches Zubehör integriert. Das kollaborative Roboterkonzept, die vollständige Zugänglichkeit, einfache Handhabung, extrem einfache Programmierung und die fortschrittlichen Lösungen zur Rauchgasabsaugung – das macht den Unterschied.



- » Die intuitive Benutzeroberfläche und einfache Programmierung des Roboterarms, deckt den Mangel an hochqualifizierten Schweißern und Bedienern ab und gewährleistet gleichzeitig hohe Qualität und Wiederholgenauigkeit.
- » In Kombination mit unseren Schweißverfahren, branchenführenden Zusatzwerkstoffen und dem Böhler-Arc-Konzept liefern wir die perfekte Schweißnaht.
- » Das Design ermöglicht einfache Handhabung, volle Flexibilität und perfekte Integration in den Produktionsablauf. Der gesamte CO-BRO® GUARD kann mit einem manuellen Gabelstapler bewegt werden.
- » Plug-and-Play-Schweißstation dank zentraler Stromzufuhr und Versorgungsanschlüssen
- » Das exklusive GUARD-Gehäuse
 - » trennt den Schweißvorgang vollständig vom Rest der Werkstatt ab und reduziert so die Auswirkungen von Schweißgefahren auf die Mitarbeiter.
 - » Mehrere Türen und der Tischeiler bieten dem Bediener während des Schweißens vollen Zugriff auf alle Vorgänge und verbessern so die Produktivität und Flexibilität.
- » Dank der mehrstufigen innovativen Rauchabsaugung kann die Zelle an Ihr Niedervakuum-Absaugsystem angeschlossen oder mit einem optionalen integrierten Hochvakuum-Rauchabsaugsystem ausgestattet werden.

 **böhlerwelding**
by voestalpine



FUNKTIONALITÄT, FLEXIBILITÄT UND EFFIZIENZ



PLUG&PLAY

Der CO-BRO® GUARD kann mit einem herkömmlichen manuellen Gabelstapler positioniert werden, ohne dass eine Montage und Demontage erforderlich ist. Schließen Sie einfach Strom und Versorgungen wie Schutzgas und Druckluft an und schon sind Sie betriebsbereit. Eliminieren Sie unsichere Kabel und Schläuche! Die mühsame und zeitraubende Demontage und Montage des Geräts entfällt.

Während des Betriebs zeigen mehrfarbige LEDs und ein Soundsystem die Arbeitsphasen und möglichen Alarme an. Der Bediener kann den Betrieb über die zwei an den beiden Vordertüren angebrachten Tastaturen starten und dank der breiten Schutzgläser die Schweißarbeiten beobachten.



KABELLOSES TASTENFELD UND TOUCHSCREEN SCHNITTSTELLE

Maximale Benutzerfreundlichkeit und Flexibilität bei der Programmierung dank des Touchscreen-Pads und der beweglichen 4-Tasten-Funktastatur, die sowohl die Robotik als auch den Schweißprozess steuert. Verbindungen, Bewegungen und Schweißprogramme sind äußerst einfach und intuitiv.

Die Schnittstelle unterstützt den Schweißprozess durch:

- » Einstellungen des Schweißprogramms
- » Echtzeitanzeige aller Parameter
- » Vorinstallierte Kennlinien für die häufigsten Schweißaufträge
- » Fehlerdiagnose



ZUGÄNGLICHES UND VIELSEITIGES GUARD-GEHÄUSE

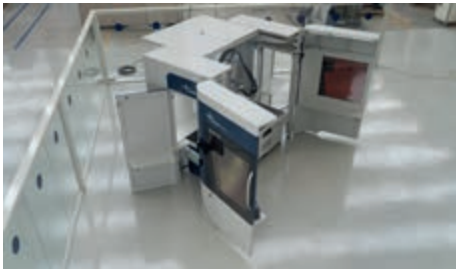

DIE REVOLUTIONÄRE EINHAUSUNG

Das äußerst flexible und einfach zu handhabende Gehäuse verfügt über mehrere Türen und ein entfernbares Dach. Somit stehen alle Optionen zum Zugriff und Laden von Teilen zur Verfügung. Dank des mitgelieferten Tischteilers und der intelligenten Abfragelogik ist es auch möglich, mit einer halbgeschlossenen Zelle zu arbeiten und die halboffene Zelle für andere Arbeiten wie z. B. zur Positionierung eines neuen Werkstückes zu nutzen.

Das revolutionäre GUARD-Gehäuse mit integrierter Rauchabsaugung ermöglicht es die Schweißarbeiten komplett vom Rest der Werkstatt zu separieren und gewährleistet somit höchsten Arbeitsschutz.

RAUCHABSAUGUNG

Der CO-BRO® GUARD lässt sich problemlos an eine Niedervakuum-Absauganlage oder direkt im Betrieb integrierte Rauchabsaugung anschließen.

Dafür befinden sich an der Decke und Rückseite der Zelle die entsprechenden Vorrichtungen.

Darüber hinaus ist der CO-BRO® GUARD optional mit einer Absaugvorrichtung platzsparend direkt unter dem Tisch ausgestattet, welche sich mit einem Niedervakuum-System verbinden lässt.

Es kann ebenfalls ein Schweißbrenner mit integrierter Rauchabsaugung montiert werden.

Das Entlüftungssystem ist in das Zellensteuerungssystem integriert und gewährleistet, mit der Entlüftung nach außen, die Einhaltung aller gesetzlichen Vorschriften.

Am besten geeignet für die Verwendung mit den nahtlosen raucharmeren GUARD-Fülldrähten von Böhler Welding.



SCHAFFEN SIE DIE PERFEKTE SCHWEISSNAHT

CO-BRO® GUARD ist mehr als nur ein Roboter: Er vereint das Know-How von Böhler Welding, die perfekte Integration der kollaborativen Robotik mit der strapazierfähigen Hochleistungsstromquelle Uranos NX 5000 PME. Das Böhler ARC Konzept und hochwertige Böhler-Schweißzusätze runden das Paket ab. All das bringt das technische Know-How von Böhler Welding in Ihre Werkstatt.



BÖHLER ARC

Böhler Arc ist eine Bibliothek an Kennlinien, die beruhend auf den Böhler-Schweißdrähten (Massiv- und Fülldrähte) entwickelt wurden. Der Bediener wählt bei der Programmierung einfach die passende Kennlinie aus und schon ist alles eingestellt. Der Schweißprozess ist sofort perfekt und garantiert Wiederholungsgenauigkeit sowie konstante Qualität.



RAPIDEEP

Kurz- und Sprühlichtbogen-MIG-MAG-Verfahren mit spezieller Wellenform, um den Einbrand zu verbessern, die Produktivität zu maximieren und eine bis zu 50 % schnellere Schweißgeschwindigkeit als beim standardmäßigen MIG-MAG-Verfahren zu erreichen.



QUICKPULSE

Das gepulste MIG-MAG-Verfahren wurde mit einer speziellen Wellenform entwickelt, um den Einbrand zu verbessern, die Produktivität zu maximieren und eine bis zu 50 % schnellere Schweißgeschwindigkeit als bei einem standardmäßigen gepulsten MIG-MAG-Verfahren zu erreichen.

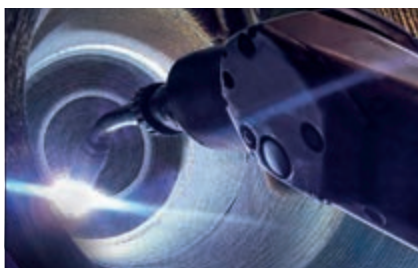

CLADPULSE

Gepulstes MIG-MAG-Verfahren speziell für die industrielle Auftragschweißung gewährleistet eine hohe Abschmelzleistung, mit einem geringen Lichtbogenruck und einer geringen Aufmischung mit dem Grundwerkstoff.

CO-BRO® GUARD

Technische Daten	
Arbeitsbereich LxBxH [mm]	2.000 x 1.000 x 1.400 oder 2 x 1.000 x 1.000 x 1.400 (mit Tischteiler)
Max. Gewicht der Teile [kg]	1.000
Schweißausrüstung	URANOS NX 5000 PME
Kollaborativer Roboter	Universalroboter UR10e
Rauchabsaugsysteme	Integriertes Hochvakuumssystem (Absaugbrenner) (optional) Niedervakuumananschluss
Versorgungsspannung	220 V AC – 50 Hz – 1.000 W – kollaborativer Roboter 220 V AC 50 Hz – 200 W – Steuerungen 3 x 400/230 V ± 15 % 50 Hz 23,6/24,5 kVA Schweiß-EQ
Andere Versorgungsanschlüsse	Druckluftanschluss Zusätzlicher Bildschirm für das WeldNet®- Managementsystem
Abmessung LxBxH [mm] geschlossen	2.764 x 1.792 (2.436) x 2.460
Abmessung LxBxH [mm] offen	5.520 x 3.530 x 2.460
Gewicht [kg]	1.600

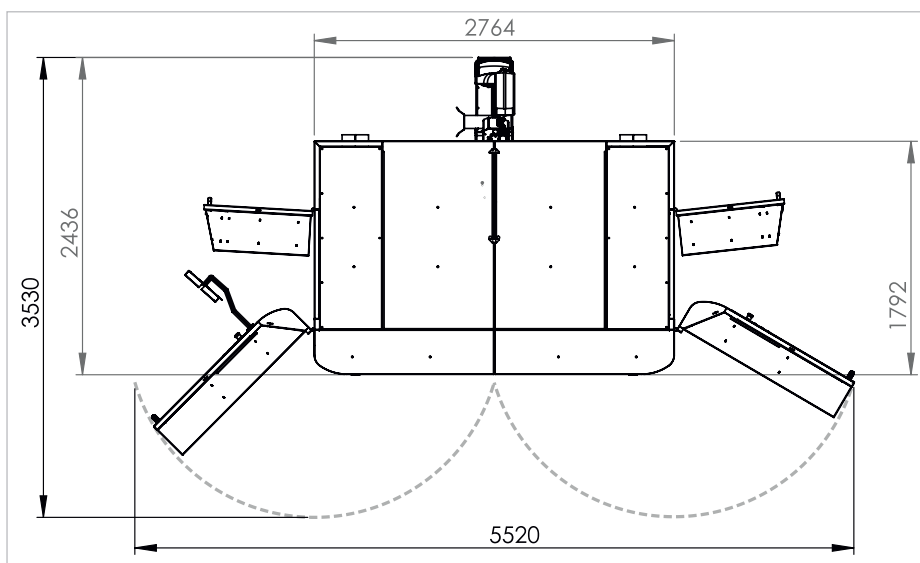
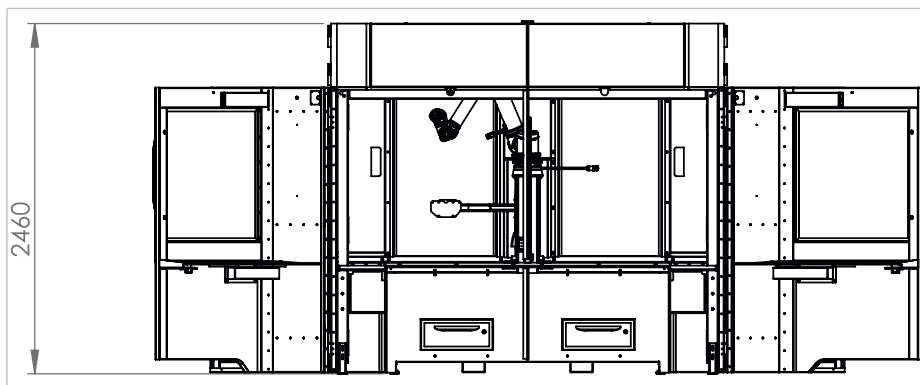



CO-BRO®
GUARD

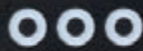

JOIN! voestalpine Böhler Welding

Als führendes Unternehmen in der Welt des Schweißens mit mehr als 100 Jahren Erfahrung sind wir mit mehr als 50 Tochterunternehmen und 4.000 Vertriebspartnern weltweit in Ihrer Nähe. Durch unser umfassendes Produktportfolio, unsere Schweißkompetenz und globale Ausrichtung kennen wir Ihre Bedürfnisse und stellen als Gesamtlösungsanbieter die besten Resultate für Ihre anspruchsvollsten Herausforderungen sicher. Perfekt miteinander verzahnt und so einzigartig wie Ihr Unternehmen.



Lasting Connections – Die perfekte Abstimmung von Schweißgeräten, Schweißzusätzen und Technologien in Kombination mit unserem renommierten Anwendungs- und Prozess-Know-how bietet die beste Lösung für Ihre Anforderungen: Eine echte und dauerhafte Verbindung zwischen Menschen, Produkten und Technologien. Das Ergebnis ist, was wir versprechen: Komplettlösungen für dauerhafte Verbindungen.



Tailor-Made Protectivity™ – Bewährt unter härtesten Bedingungen: Unsere Produkte schützen Metalloberflächen vor Verschleiß und Korrosion. Mit über 70 Jahren Erfahrung und dem breitesten Produktportfolio in der Branche sind wir Ihr bevorzugter Partner für Lösungen für Auftragschweißungen. Wir halten, was wir versprechen: Oberflächenschutz, der auf Ihre Bedürfnisse zugeschnitten ist.



In-Depth Know-How – Als Produzent von in Deutschland hergestellten Lötzusätzen bieten wir bewährte Lösungen basierend auf 60 Jahren Industrieerfahrung, getesteten Prozessen und Verfahren. Dieses fundierte Know-how macht uns zum international bevorzugten Partner, der Ihre komplexen Herausforderungen durch innovative Ideen und Kundennähe löst. Das Ergebnis ist, was wir versprechen: Innovation basierend auf fundiertem Know-how.

The Management System of voestalpine Böhler Welding Group GmbH, Peter-Mueller-Strasse 14-14a, 40469 Duesseldorf, Germany has been approved by Lloyd's Register Quality Assurance to: ISO 9001:2015, ISO 14001:2015, OHSAS 18001:2007, applicable to: Development, Manufacturing and Supply of Welding and Brazing Consumables. More information: www.voestalpine.com/welding



